

TITAN K410DC
Motor za krilnu kapiju
Uputstvo za upotrebu
Verzija 2 (2026)

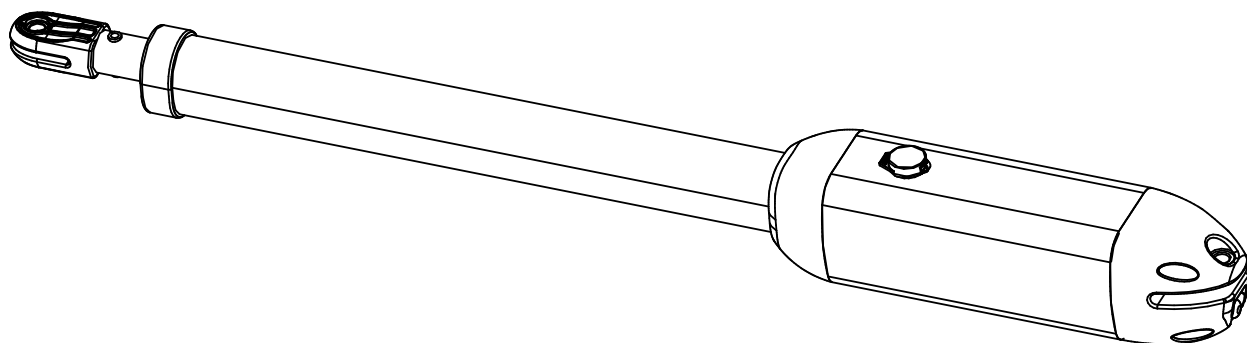

Dragi korisniče,



Hvala vam što ste izabrali naš proizvod. Molimo vas da pročitate uputstvo pre postavljanja i korišćen motora.

1. Safety Instruction

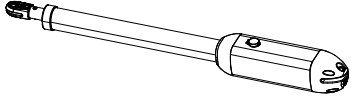
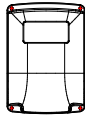
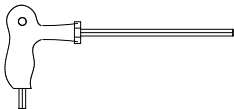
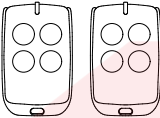
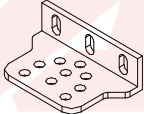
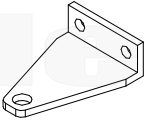
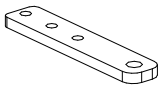
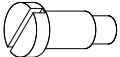
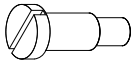
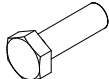

- Pažljivo pročitajte uputstvo pre instalacije, koje uključuju bitne informacije o samoj instalaciji, korišćenju, održavanju i zaštiti.
- Bilo kakvi pokušaji i probe van ovog uputstva nisu dozvoljeni, neparavilno korišćenje može dovesti do oštćenja proizvoda, povreda ljudi ili oštećenja imovine,
- Da bismo razmotrili mogućnost opasnosti tokom instalacija ili procesa korišćenja krilnih motora, instalacija se mora sprovesti po standardu uz poštovanje električne procedure.
- Pre instalacije, proverite da li su usklađeni naponski nivoi samog krilnog motora i napona mreže. Proverite da li su postavljeni automatski osigurači i da li je uzemljenje sistema dobro.
- Proverite da li je potrebna dodatna oprema ili materijali za specifične zahteve pri montaži.
- Materijali koji su u pakovanju moraju biti sa lokalnim standardima.
- Molimo vas da ne postavljate elemente osim tih koji su u pakovanju. Svaka neadekvatna promena može dovesti do nepravilnog rada. Svaka oštećenja na proizvodu su van garancije proizvođača.
- Molimo vas da ne prosipate vodu ili bilo kakve tečnosti na otvorenoj kontrolnoj ploči. Isključite napajanje ukoliko se u nekoj od navedenih situacija desi ovakav problem.
- Proizvod držati van domašaja toplih predmeta i vatre. Zato što može oštetiti komponente ili druge funkcionalne delove motora.
- Obratite pažnju da nema vozila, pešaka ili drugih objekta na putanji krilnih motora prilikom rada.
- Zaštitni uređaji kao što su infracrvene fotočelije moraju biti postavljene da bi zaštitile ljude od povreda i imovinu od slučajnih oštećenja. Kompanija nije odgovorna za eventualna oštećenja ili nezgode.
- Instalacija, korišćenje i održavanje proizvoda mora sprovesti stručna osoba.
- Deci nije dozvoljeno korišćenje kontrolnih uređaja ili daljinskog upravljača.
- Znak upozorenja bi trebao da stoji na samoj kapiji radi upozorenja a sve u skladu sa standardima koje propisuje država.
- Molimo vas da čuvate ovo uputstvo za slučaj da vam je potrebno u budućnosti.

2. Pakovanje sadrži (standard)

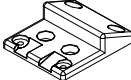
Br.	Slika	Ime	Količina
1		Motor	2
2		Kontrolna kutija	1
3		Ručica za ručno odbravljanje	1
4		Daljinski upravljači	2
5		Zidni nosač	4
6		Nosač na kapiji	2
7		Nosač za povezivanje	2
8		Šraf za montažu (kratki)	2
9		Šraf za montažu (dugi)	2
10		Šraf M8×25	4
11		Matica M8	8
12		Zaštitni stoper	1

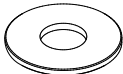
Br.	Slika	Ime	Količina
13		Feder šajbna Ø12	2
14		Šajbne	2

2. Pakovanje sadrži (opciono)-ne dolazi uz sam proizvod

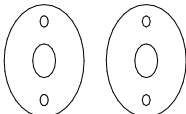
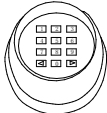
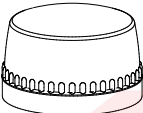
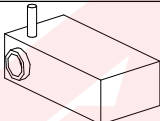
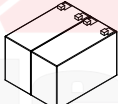
Br.	Slika	Ime	Količina
1		Fotoćelije	1
2		Bežična tastatura	1
3		Blic lampa	1
4		Električni klin	1
5		Rezervno napajanje	2

3. Tehnički parametri

Model	SW400DC
Napajanje	220V/50Hz; 110V/60Hz
Snaga motora	62W
Brzina kapije	22~26s / 90°
Max. težina po krilu	400kg
Max. dužina po krilu	3M
Max. hod krila	45cm
Max. sila	2500N
Domet daljinskih upravljača	≥30m
Mod daljinskih upravljača	Mod jednog tastera
Baterijsko napajanje(opc)	DC24V (4.5Ah ili 9Ah)

Buka	≤60dB
Radni cilus	S2, 30min
Memorija daljinskih upravljača	25
Frek. daljinskih upravljača	433.92 MHz
Radna temperatura	-20°C - +70°C
Težina pakovanja	20kg

4. Instalacija

K410DC krilni motori za kapije se koriste za jedno krilo do težine ne veće od 400kg, i dužina kapije bi trebala biti ne veća od 4m. Mehanizam za prenos na vratilu koristi zupčanike za prenos na samom vratilu krilu motora. Motori moraju biti postavljeni unutar objekta ili dvorišta da bi bili zaštićeni.

4.1 Skica postavljanja opreme

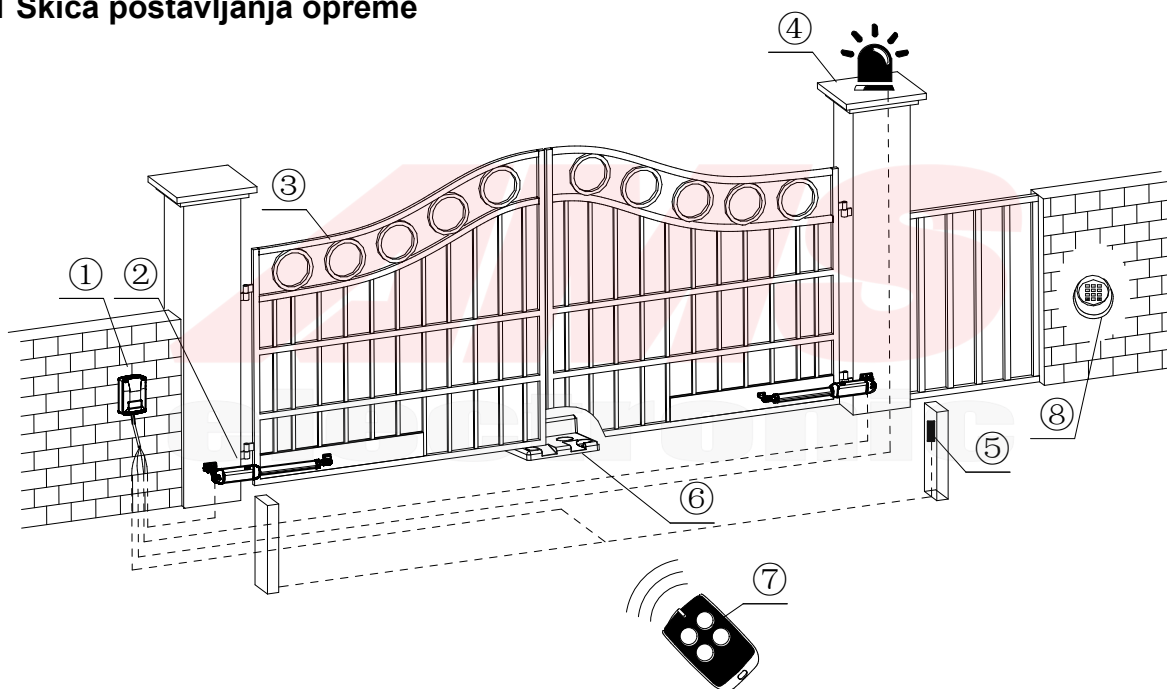

Slika 1

- | | | | |
|--------------------|--------------|--------------|-----------------------|
| ① Kontrolna kutija | ③ Kapija | ⑤ Fotočelije | ⑦ Daljinski upravljač |
| ② Krilni motor | ④ Blic lampa | ⑥ Stoper | ⑧ Bežična tastatura |

4.2 Dimenzije glavnog motora i opreme

4.2.1 Dimenzije glavnog motora

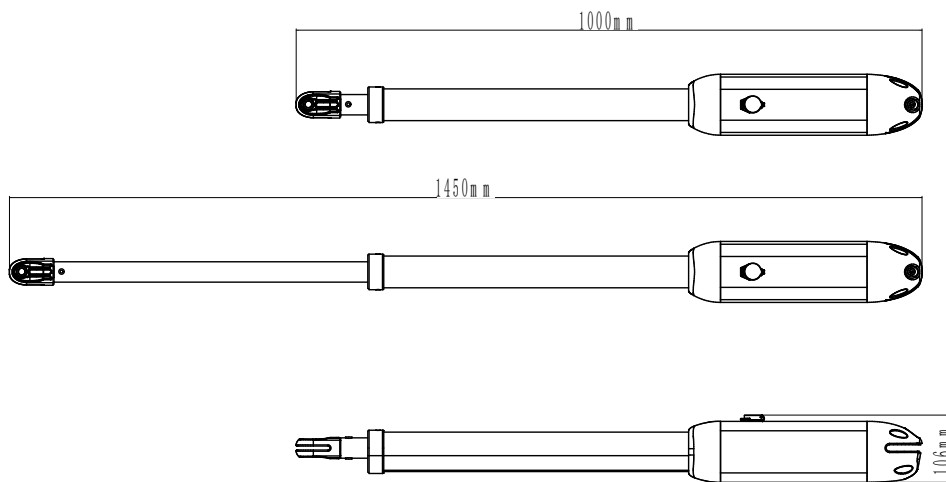

Slika 2

4.2.2 Dimenzije nosača

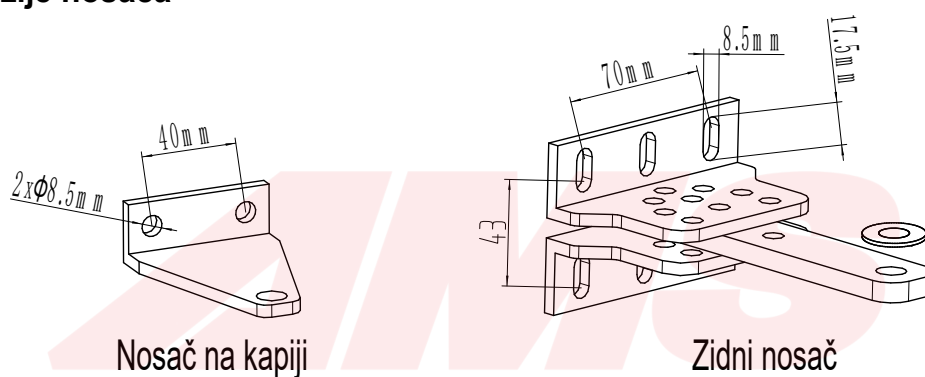

Slika 3

4.3 Postupak instalacije opreme

4.3.1 Pripreme pre postavljanja krilnog motora

- Pre instalacije samih krilnih motora, proverite da li je sa kapijom sve u redu, da li kada se ručno odbravi može slobodno da se kreće, i da li zaštitni stoperi mogu efektivno da zaštite od daljeg kretanja kapije.
- Postavljanje el. klina, razdaljina između ivice kapije i zemlje treba da bude oko 40-50mm. Ukoliko se ne postavlja el. klin, razdaljina između ivice kapije i zemlje treba da bude ≥ 20 mm;
- Za postavljanje krilnog motora preporučuje se visina od 300 ~ 800mm od zemlje, takođe je potrebno obezbediti fiksne tačke za pouzdanu montažu nosača kapije.

Kabl

Da bi se omogućila normalno funkcionisanje motora i zaštitio kabl od oštećenja, koristite PVC cevi ili rebrasto crevo, napojni kabl, i kontrolne kablove, i odvojite ih u dve PVC cevi ili rebrasto crevo (motori i kabl za napajanje) a u drugoj cevi (kontrolni kablovi), respektivno.

Nosači za montažu

Da biste postavili krilne motore K410DC, **preporučujemo da nosači na betonskom stubu budu fiksirani pomoću anker vijaka za beton.**

4.3.2 Oprema

a) Pre postavljanja krilnog motora, postavite zidne nosače, zatim spojnicu nosača i motora, a onda postavite nosač na krilnoj kapiji.

Napomena: Pre nego što fiksirate nosače proverite libelom da li su svi nosači u istom nivou.

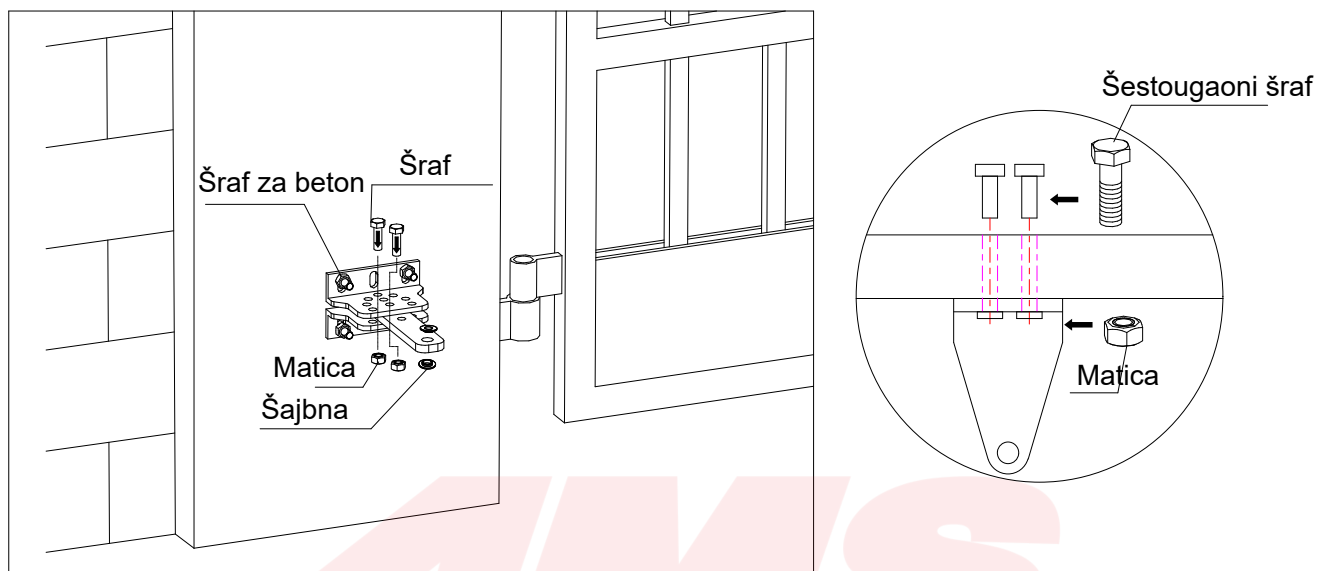

Slika 4

b) Spojnicu nosača i zidni nosač možete povezati na osnovu različitih uslova, kako je prikazano na slici 5.

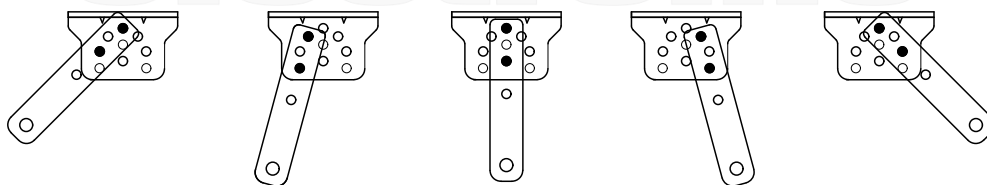

Slika 5

c) Korisnik bi trebao pripremiti kablove za napajanje kontrolne ploče i krilnih motora, na osnovu različitih uslova montaže, kabl za napajanje kontrolne ploče ne bi smeo biti sa manje od 3 provodnika, dok motori koriste samo 2 provodnika. Ukoliko je potrebno da postavite el. klin, fotočelije, blic lampu, spoljni taster i ostalu spoljnu opremu, molimo vas da povećate broj provodnika, a poprečni presek kabla za električni klin ne bi trebao biti manji od 1.5mm^2 , a ostali ne bi smeli biti manji od 0.5mm^2 . Dužina se pretpostavlja na osnovu uslova instalacije i situacije na samom terenu.

Pažnja: Obujmice i PVC cevi bi trebale biti orjentisane na dole da bi se izbeglo prodiranje vode usled eventualne kiše.

d) Pre same instalacije potrebno je da odbravite motore. Postupak: Skinite gumicu, ubacite ključ za odbravljivanje, rotirajte ručicu, kao što je prikazano na Slici 6, zatim malo rotirajte teleskopsku ruku radi lakšeg izvlačenja.

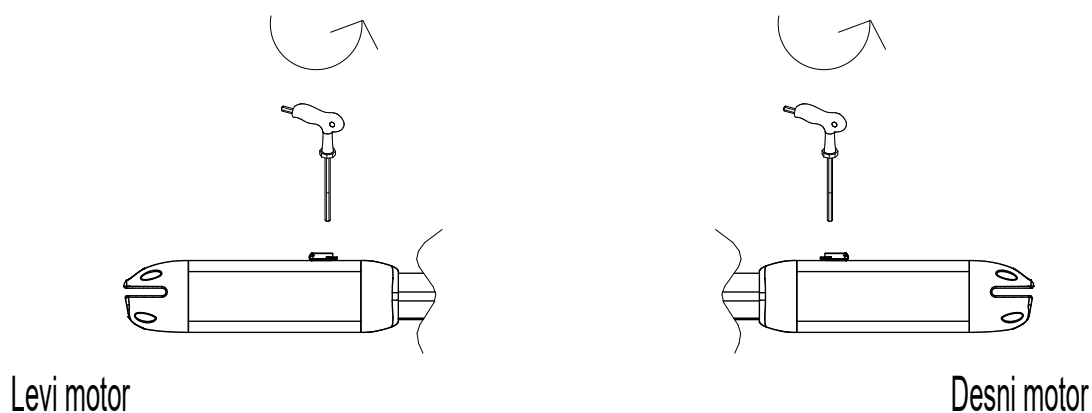

Slika 6

4.3.3 Postavljanje motora

Kao što je prikazano na Slici 7, kraj motora treba povezati zajedno sa spojnicom za povezivanje nosača i sve to fiksirati šrafovima, a zatim ručno podesiti teleskopsku ruku na određenu dužinu, i sve to do konačnog fiksiranja ruke šrafovima na nosaču kapije. Povucite kapiju da biste proverili da li je postavljanje motora dobro bez nekih nepravilnosti. Centar zidnog nosača i nosača na kapiji su zajedno u istoj horizontalnoj liniji. (Proveriti libelom)

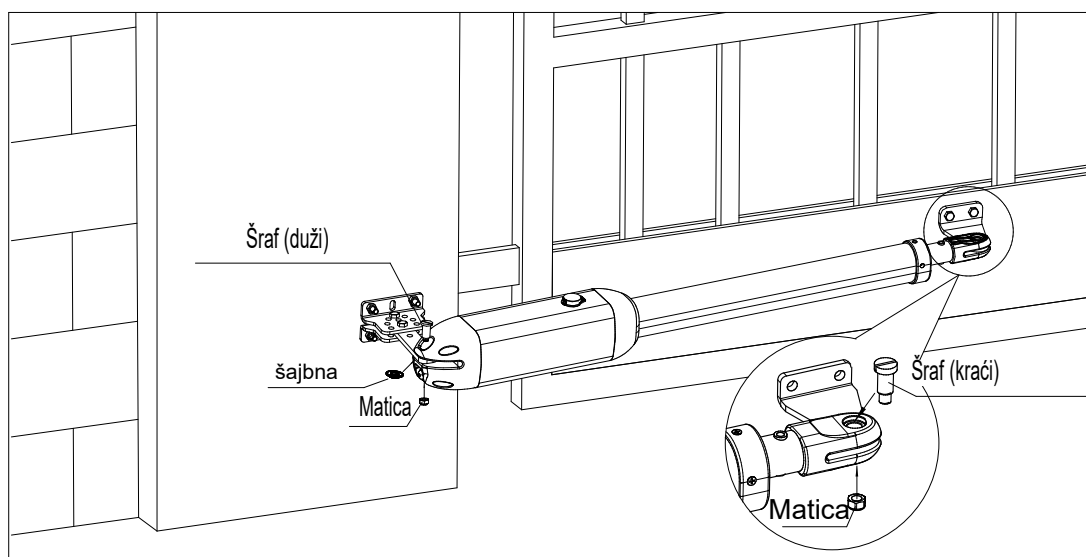

Slika 7

Smer instalacije: oprema je postavljena za otvaranje ka unutra

PAŽNJA: Stoper mora biti postavljen

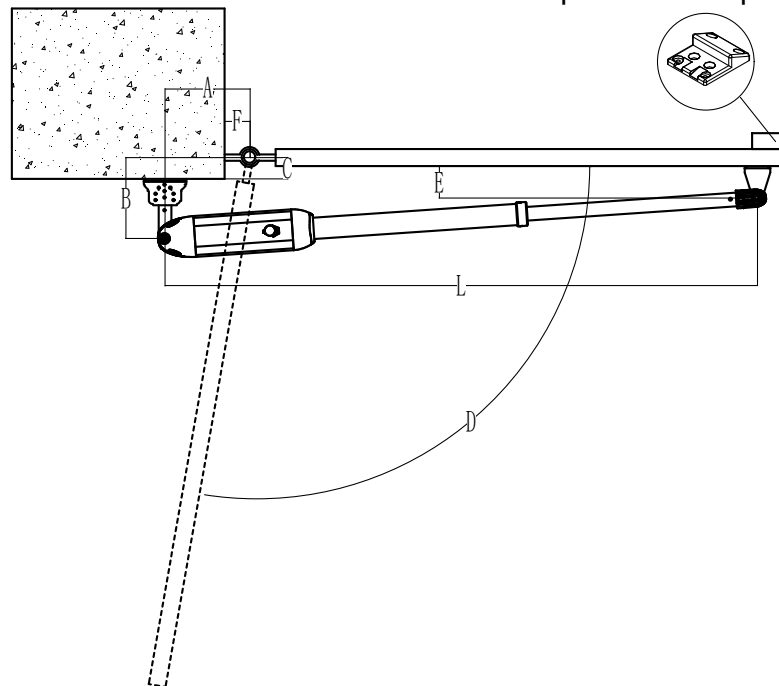

Slika 8

	A(mm)	B(mm)	C(mm)	D max	L(mm)
DIMENZIJE	240	115	15	100°	1400
	220	125	25	100°	1440
	200	135	35	100°	1420
	180	145	45	90°	1420

Pažnja: Vrednost B mora biti što bliža ili jednaka vrednosti A da bi se obezbedile najbolje mehaničke karakteristike.

Smer instalacije: oprema je postavljena za otvaranje kapije ka spolja

Obavezno je postavljanje stopera (potrebno je da ih obezbedi instalater)

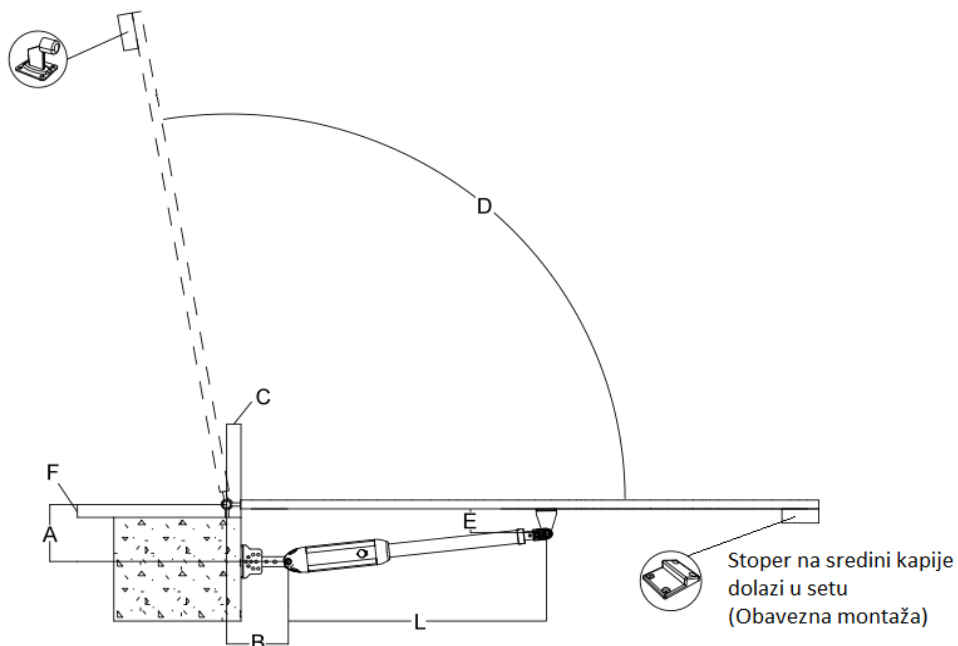

Slika 9

	A(mm)	B(mm)	C(mm)	D max	L(mm)
DIMENZIJE	170	170	40	90°	1000
	180	170	30	100°	1000
	190	170	30	100°	1000
	200	180	40	100°	1000

Pažnja: Vrednost B mora biti što bliža ili jednaka vrednosti A da bi se obezbedile najbolje mehaničke karakteristike.

4.3.4 Dimenzije kontrolne kutije sa elektronikom Slika 9

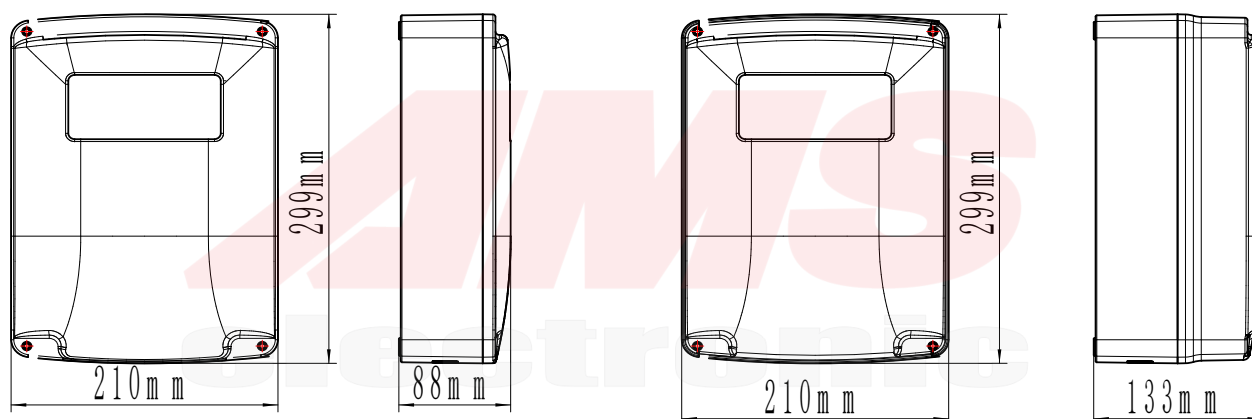

Kontrolna kutija bez ugrađenih baterija

Kontrolna kutija sa ugrađenim baterijama



Upozorenje

- **Da bi sve bilo sigurno, molimo vas da postavite stoper na krajnjoj poziciji zatvaranja kapije kada se ona otvara unutar dvorišta (kao što je prikazano na Slici 8)**

·Pre samog postavljanja motora, proverite da li su motori i komponente dobrih mehaničkih performansi i da li kapija na koju se postavlja motor može slobodno da se pomera.

·Jedna kontrolna ploča može da radi samo sa jednim ili sa oba motora zajedno.

·Automatski osigurači moraju biti postavljeni u samoj blizini kapije i da budu na dohvat ruke, minimalna visina postavljanja kontrolne kutije je 1.5m da bi se zaštitila od eventualnih dodira.

·Nakon instalacije, proverite da li je sve mehanički u redu ili nije, da li je kapija fleksibilna nakon ručnog odbravljanja, i da li su fotočelije pravilno postavljene kao i to da li rade korektno (opciono).

5 .Povezivanje i otklanjanje kvarova

5.1 Instrukcije za povezivanje

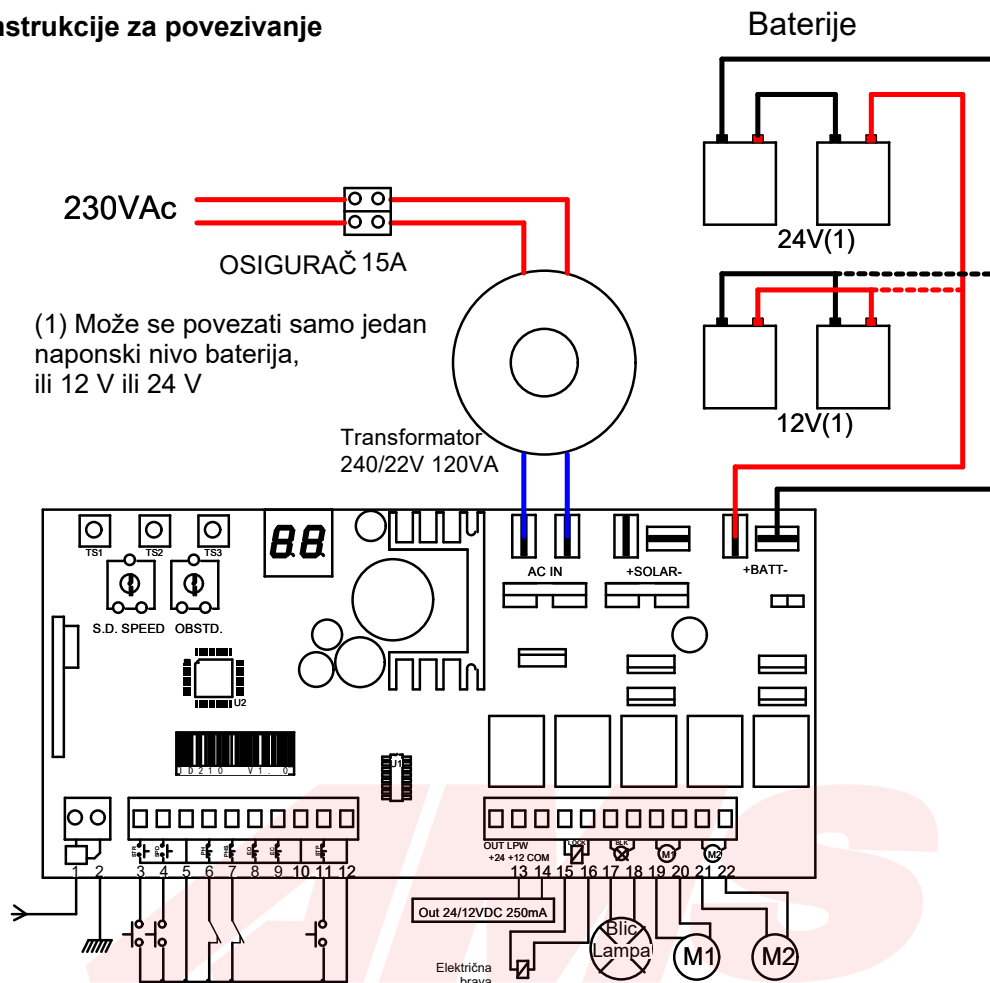





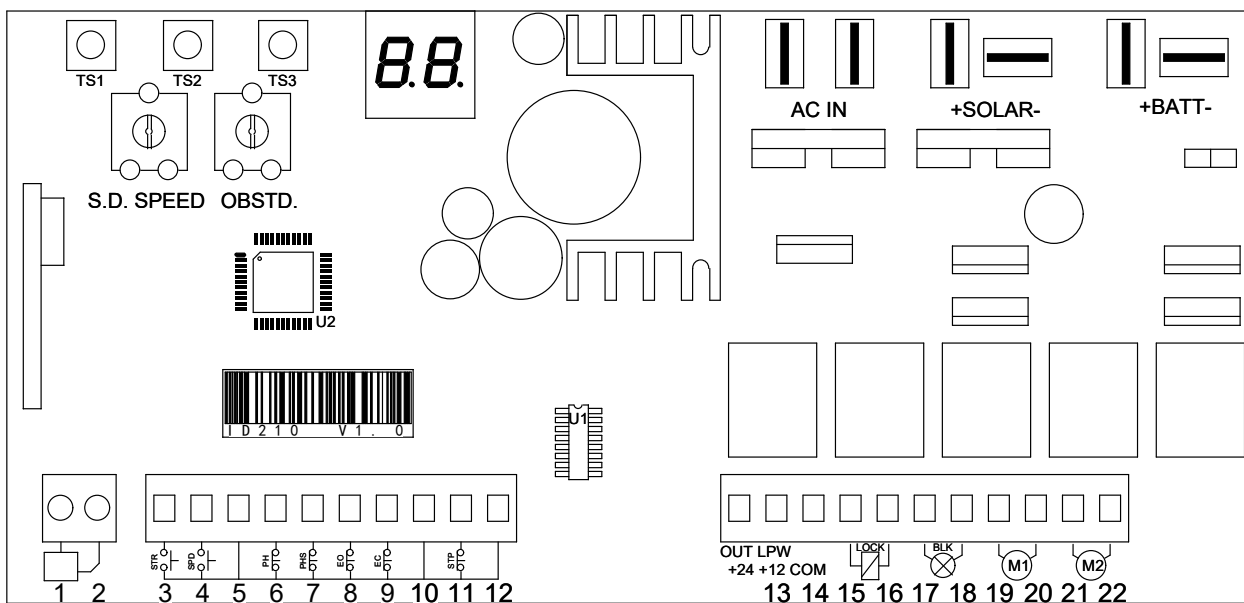



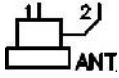
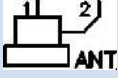









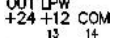

Slika 10

5.2 Opis kontrolne ploče

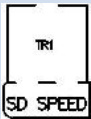
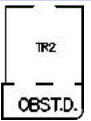

Slika 11

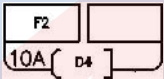
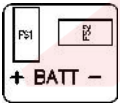
Terminal	Značenje
1. Antena 	
2. Antena masa 	
3. Start ulaz (NO) 	Ovaj ulaz otvara kapiju
4. Pešački start in. (NO) 	Otvora samo motor 2 (Pešački mod)
5. Com (zajednički) 	
6. Ulaz fotočelije (NC) 	Tokom pauze: Učitava pauzu Tokom zatvaranja: Preokreće smer motorima
7. Ulaz foto stop (NC) 	Tokom pauze: Učitava pauzu. Tokom zatvaranja: Preokreće smer motorima. Tokom otvaranja: stopira motor i čeka dok se kontrakt ponovo ne zatvori.
8. Analogni edge ulaz otvaranja(8K2 ohm) 	Kada čeka komandu otvaranja: sprečava otvaranje Tokom otvaranja: preokreće smer motorima za 1 sekundu. Ukoliko se ne koristi ostaviti nepovezano.
9. Analogni edge ulaz zatvaranja (8K2 ohm) 	Kada čeka komandu zatvaranja: sprečava zatvaranje. Tokom zatvaranja: preokreće smer motorima za 1 sekundu. Ukoliko se ne koristi ostaviti nepovezano.
10. Com (zajednički) 	
11. Stop ulaz(NC) 	Ovaj ulaz zaustavlja u potpunosti rad motora.
12. Com (zajednički) 	
13-14. Napajanje 	24V/12Vdc 250mA
15-16. Izlaz el. brave 	12/24V 1A (vezati na MOT2)
17-18. Izlaz blic lampe 	12/24V 1A
19-20. Izlaz motora 1 	8A
21-22. Izlaz motora 2 	8A

TR1.		Brzina distance usporavanja
TR2.		Trimer osetljivosti detekcije prepreke
TS1-TS3.		Tasteri gore/dole
TS2.		Taster za ulaz
DSP.		Displej
FS3-FS4.		Ulaz transformatora 12-20Vac / 100-200VA
F2. Osigurač baterije 10A		Fabrički je 24VDC.
FS1-FS2.		Ulaz za rezervno napajanje 12/24VDC
J1.		Džamper za odabir napona baterije 12/24V

5.3 Statusi ulaza

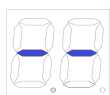

Normalno stanje, nijedan ulaz nije aktiviran



Stop ulaz aktiviran

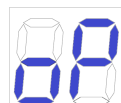

Otvaranje motora je aktivirano



Stop ulaz fotoćelije aktiviran

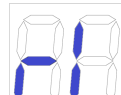

Zatvaranje motora je aktivirano



Ulaz foto elije aktiviran



Start ulaz aktiviran



Pešački ulaz aktiviran

Tokom pauze, na displeju se prikazuju sekunde do automatskog zatvaranja.

5.4 Učitavanje putanje

Da biste programirali vreme rada motora, otvorite oba krila skroz u otvoren položaj, zatim pritisnite i zadržite 'TS1' dok se ne pojavi **AU** na displeju. Kapija će krenuti u zatvoren položaj i zaustaviti se gde je prethodno definisan limit zatvaranja. Nakon što se kapija zatvori, proces učitavanja putanje je uspeo. Ukoliko je brzina usporavanja spora, povećajte na trimer TR1.

Ukoliko brzina usporavanja nije očigledna, smanjite vrednost na trimeru TR1. Nakon podešavanja trimera potrebno je ponovo učitati putanju na isti način.

Pažnja: Potrebno je postaviti stoper u zatvoreni položaj na sredini oba krila. Učitavanje je za situaciju da su žice motora M1 (crna-crvena) i M2 (crna-crvena) i motor se otvara unutar dvorišta. Za ostale situacije promeniti redosled žicama motora.

5.5 Podešavanje trimera

Trimer za usporavanje reguliše brzinu usporavanja. Ne podešavajte brzinu na najmanje (manje od 10cm/sek po ivici krila) kako bi se izbeglo da se kapija zaustavi u hladnim zimskim uslovima.

Trimer za osetljivost na prepreku fino podešava nivo osetljivosti na prepreku koji se vremenom uči sa kontrolne ploče tokom programiranja vremena rada. Ova fina podešavanje se vrše nakon učitane putanje rada motora.

Normalno trimeri stoje u samom centru, u ovoj poziciji bi trebalo da se ispoštuju sva pravila kod većine instalacija. Ukoliko je potrebno rešiti probleme koji su vezani za neke norme ili situacije okoline na terenu (npr. Jak vetar) moguće je podesiti ovaj trimer tj. povećavati i smanjivati osetljivost na prepreku.

Manja brzina

Veća brzina

Gura manje

Gura više

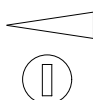

TR1

Brzina usporavanja

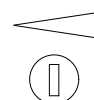

TR2

Osetljivost na prepreku

Slika 12

5.7 Usnimavanje daljinskih upravljača i brisanje

Pritisnite taster **TS3**, na displeju se prikazuje **C1**, pritisnite željeni taster, kada se na displeju manifestuje usnimavanje, proces je uspeo. (Fabrički daljinski upravljač radi u modu Korak po korak). Za pešački mod potrebno je dva puta pritisnuti taster dok se ne pojavi **C2**. A zatim usnimite 4. taster.

Pritisnite taster **TS3** i zadržite sve dok se ne pojavi **OK**, na taj način ste obrisali sve daljinske



Slika 13

Intelligentno usnimavanje daljinskih upravljača

Ukoliko u naprednom meniju odaberete opciju:  i omogućite ovu opciju na YS.

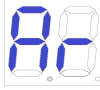
Usnimavanje daljinskih upravljača na osnovu daljinskog (1), pritisnite tri ili četiri (za svaki interval od 1 sekunde) na novom daljinskom upravljaču (2) sve dok se na displeju ne pojavi  zatim kliknite tri puta (za svaki interval od 1 sekunde) na daljinskom upravljaču broj (1), na osnovu daljinskog broj (2) procedura za usnimavanje je uspeła. (Ova metoda nije pouzdana, preporučujemo klasično usnimavanje daljinskih upravljača)

5.8 Podešavanja kontrolne ploče

5.8.1 Osnovni meni











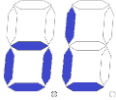



Kada na inicijalnom displeju stoji , pritisnite TS2 jednom kratko na 1 sekundu da biste ušli u meni.

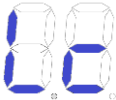

se pojavljuje na displeju, tasterima gore dole se krećete po meniju za željenu opciju.

Da biste izašli iz menija izaberite  ili u isto vreme pritisnite tastere gore I dole.

Nakon 2 minuta bez bilo kakvog delovanja, kontrolna ploča će izaći iz menija.

Meni Pritisnite TS2 jednom kratko na 1 sekundu da biste ušli u meni.	Opcija Pritisnite TS1 ili TS3 za odabir; Pritisnite TS2 da uđete u opciju.	Fabrički/Napomena
 Operacija logike	 Korak po korak (ulaz 3, ulaz 4)  Korak po korak sa funkcijom automatskog zatvaranja (ulaz 3, ulaz 4)  Condominium funkcija. (sa funkcijom automatskog zatvaranja) Kada se kapija otvara, može da se zaustavi.  Taster otvaranja: ulaz 3 taster zatvaranja: ulaz 4  Taster otvaranja: ulaz 3/ taster zatvaranja: ulaz 4 (sa funkcijom automatskog zatvaranja.)	 Korak po korak (ulaz 3, ulaz 4)
 Usnimavanje/ brisanje daljinskih upravljača	 Usnimavanje daljinskih upravljača na Kanal 1. Kontrola oba motora  Usnimavanje daljinskih upravljača na Kanal 2. Kontrola jednog motora (motor 2)  Brisanje svih daljinskih upravljača iz memorije. Isto kao 5.7,   Brisanje kodova iz memorije	Da biste obrisali samo jedan daljinski, odaberite  I pritisnite učitani taster, na displeju će se pojaviti "OK" a zatim je operacija uspela. Da biste obrisali sve kodove, odaberite  kliknite enter, a zatim potvrdite opciju  .











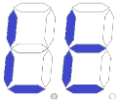































 <p>Učitavanje putanje</p>	 <p>Automatska procedura. Isto kao 5.4</p>  <p>Ručna procedura učitavanja.</p>	<p>Napomena: pre procedure učitavanja putanje kapija mora biti u otvorenoj poziciji, ili da bude zatvorena ali se onda sprovodi ručna procedura. Koristite "dead man" funkciju da biste doveli kapiju u željenu poziciju. Moguće je podesiti vreme rada automatski, na osnovu dela iz uputstva "Brza instalacija"</p>
 <p>Automatska procedura za vreme tokom učitavanja putanje.</p>	 do  sekunde Krila se zatvaraju automatski u međuvremenu vreme rada i vrednosti detekcije prepreke se podešavaju sa putanjom. Ukoliko je povezan samo motor 2, kontrolna ploča bi se trebalo podesiti da radi kao jedan motor. Ukoliko su povezane analogne ivice zaštite, one se automatski same aktiviraju.	 10 sekunde Napomena: prilikom ove procedure svi zaštitni ulazi su onemogućeni.
 <p>Direktan mod operacije</p>	 otvaranje motor 1  zatvaranje motor 1  otvaranje motor 2  zatvaranje motor 2	<p>Zadržite duže taster TS2 da biste odabrali direktan mod operacije.</p>





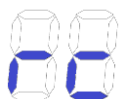





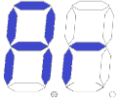







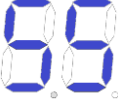



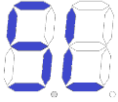

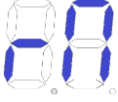

Tabela 5

5.8.2 Napredni meni

Kada na inicijalnom displeju stoji , pritisnite TS2 taster duže od 4 sekunde I na displeju će se pojaviti Komandama gore I dole birate željenu opciju .

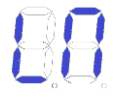
Da biste izašli iz menija pronađite opciju  ili oba tastera za gore I dole u isto vreme. Nakon 2 minuta bez bilo kakvog delovanja, kontrolna ploča će izaći iz menija.

Meni Pritisnite I zadržite TS2 duže od 4 sekunde	Opcija Pritisnite TS1 ili TS3 za odabir; Pritisnite TS2 da uđete u opciju.	Fabrički/Napomena
 Meni vremena rada motora	 Motor 1 vreme rada  Vreme usporenja motora 1  Motor 2 vreme rada  Vreme usporenja motora 2  Vreme kašnjenja motora pri otvaranju  Vreme kašnjenja motora pri zatvaranju  Vreme aktiviranja električne brave	 sekunde 00-99  sekunde 00-99  sekunde 00-99  sekunde 00-99  sekunde 00-99  sekunde 00-99  sekunde 00-99
 Mod jednog motora	 Onemogućeno  Omogućeno Radi samo motor 2	 Onemogućeno
 Fabričke vrednosti	 Onemogućeno  Omogućeno (vraća fabričke postavke)	 Ne koristiti ovu opciju ukoliko niste instalater.
 Povratni moment na krajnjim tačkama zaustavljanja motora	 Onemogućeno  Omogućeno Aktiviranje ove funkcije, motori se pomere u suprotnom smeru na kraju putanje da ne bi previse nategli krilo kapije .	 Onemogućeno

 <p>Automatsko učitavanje daljinskih upravljača</p>	 Onemogućeno  Omogućeno Aktiviranjem ove funkcije moguće je automatski dodati daljinske bez pristupanja osnovnom meniju. Odnosi se na Inteligentno usnimavanje.	 Onemogućeno
 <p>Mod električnog klina</p>	 Onemogućeno  Omogućeno Kada se aktivira ova opcija ona na startu aktivira el. kiln dok na kraju operacije zaključa el. kiln u poziciju zaključavanja.	 Onemogućeno
 <p>Soft start</p>	 Onemogućeno  Omogućeno Omogućavanjem ove opcije izbegavaju se nagli trzaji pri startu ili oštećenje mehaničkih delova, uvek se savetuje da ova opcija bude aktivirana	 Omogućeno
 <p>Vrsta limita motora</p>	 Onemogućeno (zaustavljanje na opterećenje)  Omogućeno (Magnetni limiti)	 Omogućeno (Magnetni limiti)
 <p>Mod daljinskih upravljača</p>	 Jedan taster za sve komande (OSC)  4 kanala (1 zatvo/2otvore/3pešački/4 stop)  4 kanala (1 zatvo/2otvore/3 stop /4pešački)  4 kanala (1otvore/2 stop/3 zatvor /4pešački)	 Jedan taster za sve komande (OSC)
	 Onemogućeno  Omogućeno	 Onemogućeno











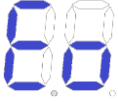



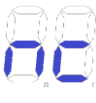

 <p>Omogućava korišćenje analogne ivice u otvaranju</p>	<p><i>Nije podešeno</i></p>	<p>/</p>
 <p>Omogućava korišćenje analogne ivice u zatvaranju</p>	<p><i>Nije podešeno</i></p>	<p>/</p>
 <p>Promena kontakta fotoćelije</p>	 <i>normalno otvoren</i>  <i>normalno zatvoren</i>	 <i>normalno zatvoren</i>
 <p>Promena kontakta stop komande</p>	 <i>normalno otvoren</i>  <i>normalno zatvoren</i>	 <i>normalno zatvoren</i>
	 	
 <p>Mod blic lampe</p>	 <i>Mod svetla (svetli stalno)</i>  <i>Alarm mod (treperi)</i>	 <i>Alarm mod (treperi)</i>
 <p>brojač</p>	<p><i>Na displeju se prikazuje totalan broj ciklusa u vidu tri seta na dvocifrenom displeju na primer, 123456 biće prikazan u tri grupe: 12, 34, i 56.</i></p>	

Tabela 6

5.10 Povezivanje solarnog panela (Opciono)

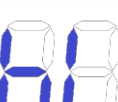

Slika 16

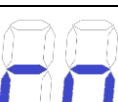
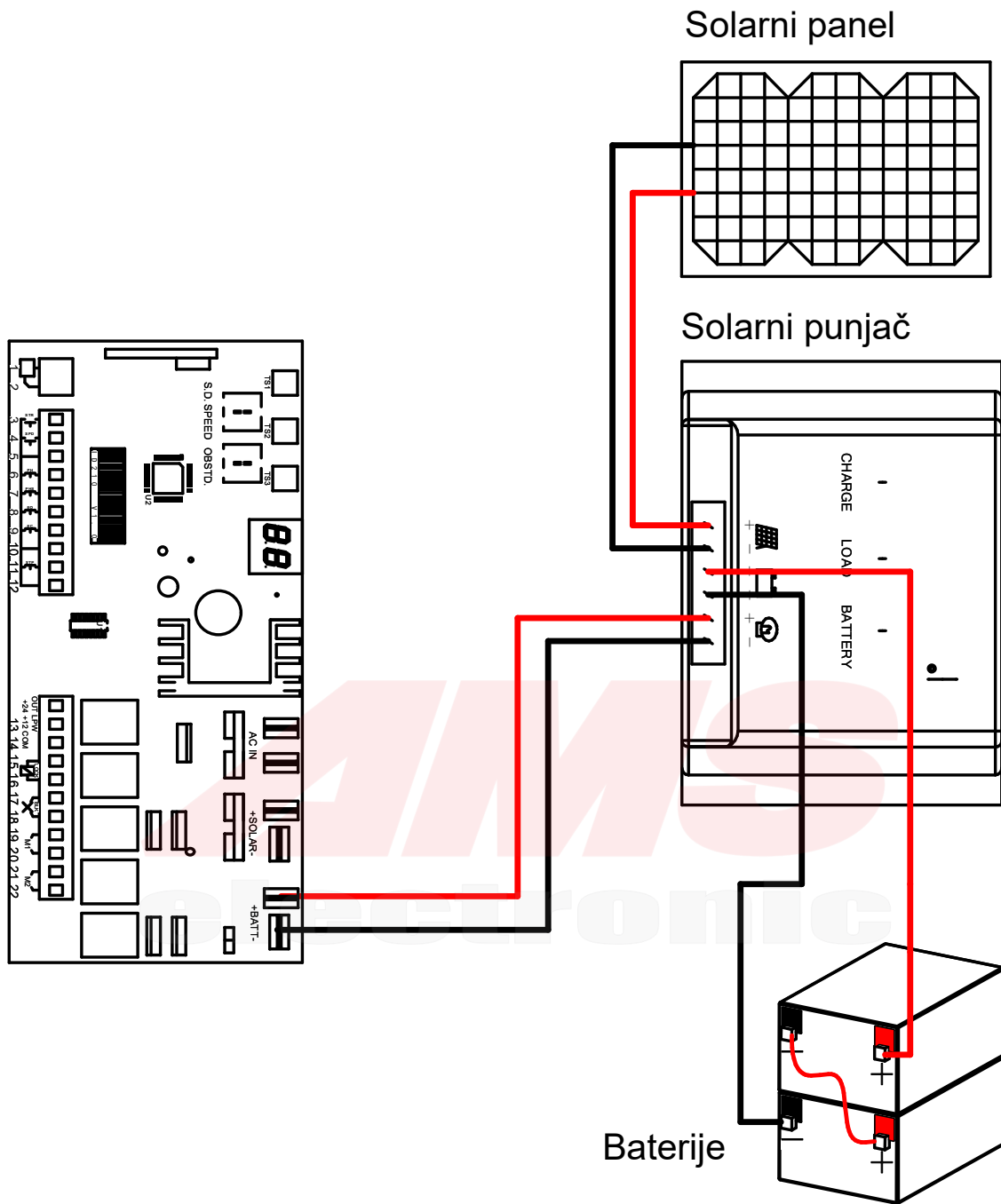
6. Ostalo

6.1 Održavanje

Proverite da li kapija radi normalno periodično npr. jednom u mesec dana.

U cilju zaštite, savetuje se da svaka kapija ima zaštitne fotoćelije, i potrebne su povremene provere.

Pre same instalacije i operacije sa krilnom kapijom, pažljivo pročitajte uputstvo.

6.2 Rešavanje problema

Problem	Moguće rešenje	Rešenje
Kapija se ne otvara ili zatvara normalno, i na displeju nema svetla.	1.Nema napajanja 2.Osigurač je izgoreo. 3.Problem sa povezivanjem kontrolne ploče.	1.Uključite napajanje 2.Proverite osigurač, ako je izgoreo, promeniti ga. 3.Pre povežite ponovo na osnovu uputstva.
Kapija se otvara ali neće da se zatvara.	1.Problem sa povezivanjem fotoćelija. 2.Problem sa montažom fotoćelija. 3.Ispred fotoćelija je postavljen objekat. 4.Osetljivost na prepreku je prevelika.	1.Ako nisu povezane fotoćelije, proverite da li su prespojeni kontakti 5 i 6, kao i kontakti 5 i 7; ukoliko povezujete fotoćelije, obratite pažnju na povezivanje fotoćelija (N.C.) 2.Proverite da li su fotoćelije izjednačene ako nisu ručno izjednačiti. 3.Uklonite prepreku. 4.Smanjite osetljivost na prepreku.
Daljinski upravljač ne radi	1.Baterija na daljinskom upravljaču je prazna. 2.Daljinski upravljač nije usnimljen.	1.Zamenite bateriju. 2.Ponovo usnimiti daljinski upravljač .
Pritiskom na taster za OTVARANJE, ZATVARANJE, kapija se ne pomera ima buke	Pomeranje kapije nije dovoljno glatko	Na osnovu aktuelne situacije podesite motor na samoj kapiji
Automatski osigurač ispada.	Napajanje ili motor je u kratkom spoju.	Proverite povezivanje.
Razdaljina daljinskog upravljača je previše mala.	Signal je blokiran	Povežite dodatnu spoljnu antenu i postavite je 1,5 m iznad zemlje.
Kapija dolazi do polovine putanje zatim se zaustavlja i vraća.	1.Sila motora je mala. 2.Osetljivost na prepreku je previše velika. 3.Kapija je naišla na prepreku.	1.Proverite da li je transformator u redu, ukoliko nije, zamenite trafo. 2.Podesiti TR2. 3.Uklonite prepreku.